



Nové produkty – nové možnosti

TEXT: Ing. Peter Kompas FOTO: archív

Firma Mikron Slovakia, s. r. o., sa stala výhradným zástupcom japonskej firmy Tungaloy v predaji na Slovensku. Táto skutočnosť umožňuje priblížiť strojárskym firmám produkty významného svetového producenta v oblasti kovoobrábacieho náradia.

Tungaloy je jedným z najvýznamnejších svetových výrobcov rezných nástrojov zo spekaných karbidov. Osemdesiatročné skúsenosti s konštrukciou rezného náradia sa odrážajú vo výrobnom programe spoločnosti.

Vyrába nástroje zo spekaných karbidov, kubického nitridu bóru, polykrystalického diamantu, keramiky a cermetu v tej najvyššej kvalite a výkone. Tungaloy ponúka efektívne a ekonomické nástroje na sústruženie, frézovanie a vrtanie s využitím najnovších technológií k spokojnosti zákazníka.

Tak, ako po iné roky, pripravila spoločnosť Mikron Slovakia, svojim obchodným partnerom technologické novinky z oblasti rezného náradia. Jednou z mnohých novinek sú DoOcto/DoQuad frézy. Používajú sa na čelné stredné hrubovacie operácie. Sú veľmi efektívne a ekonomické. Telesá využívajú obojstranné štvorcové a osemhranné doštičky s pozitívnym uhlom čela. Tungaloy, zatiaľ ako jediný výrobca, má vo svojich produktoch túto frézu s doštičkami, ktoré majú až 16 rezných hrán.

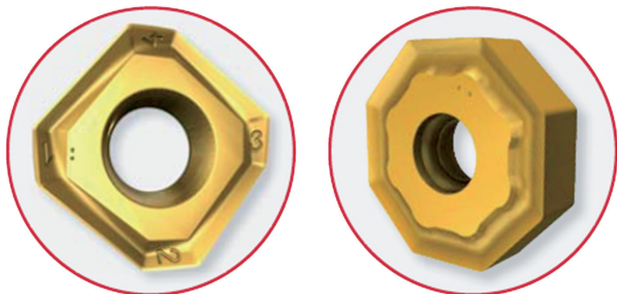

Veľkou výhodou tohto nástroja je, že v jednom telese môže používať dve rôzne typy doštičiek – štvorcové a oktagonálne. Tým sa redukuje nutný počet fréz a znižujú sa náklady pre firmy.

TecMill nástroje sú vhodné na obrábanie rôznych materiálov, ako sú oceľové zliatiny, nehrdzavejúce ocele, žiarupevné zliatiny a liatina i pre veľké úbery materiálov. Skrutkovitá rezná hrana doštičky a pozitívny uhol sklonu zaručujú mäkký a čistý rez. Vymeniteľné rezné doštičky sa vyrábajú vo veľkostiach 11 a 16 mm. Vyrábajú sa ako stojkové a nástrčné frézy.

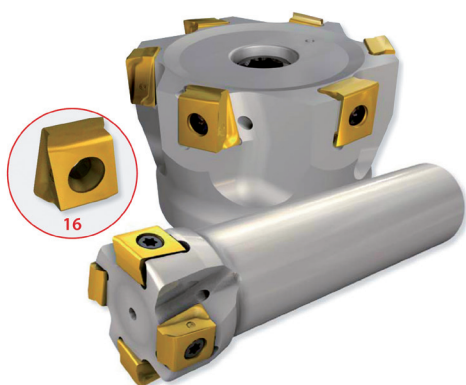

Na závitové produktívne

TungThread závitový rad obsahuje široké spektrum závitovacích štandardov. Doštičky majú utváratele, ktoré poskytujú vysokú presnosť profilu a optimálny odvod triesok. Štandardné závitové typy doštičiek sú k dispozícii v rôznych rezných materiáloch ako nepovlakované, aj s PVD a CVD povlakmi. Tieto vysoko kvalitné materiály vynikajú výkonom a odolnosťou proti opotrebeniu.

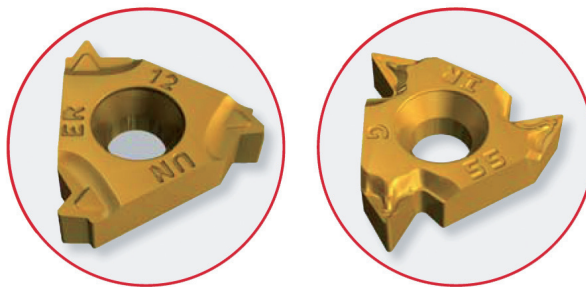

TurnTec unikátny tvar reznej hrany a tangenciálne upnutie doštičky prinášajú perfektné riešenie pre veľké úbery materiálu, umožňujúce použitie veľkých hĺbok rezu a vysokých hodnôt posuvu, čo je zvlášť dôležité v hrubovacích aplikáciách. Obojstranná rezná doštička je upnutá pomocou skrutky a tvarovej podložky, ktorá zabraňuje pri upnutí poškodiť reznú hranu v lôžku. Konštrukcia upnutia prenáša rezné sily do telesa nástroja.

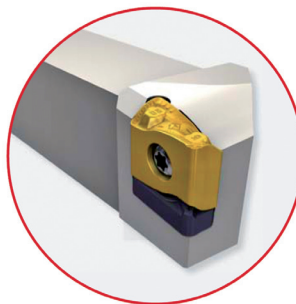

Pri výbere zo širokého množstva produktívnych nástrojov a pri ich vyskúšaní v praxi vám radi pomôžu naši technickí poradcovia:

Radovan Komáromy – 0907 720 116, Jaroslav Pánik – 0908 733 348, Ernest Mandík – 0907 720 115

m
Mikron Group
www.mikron-group.info

www.mikron.sk

